

ГОСТ 11783-74*

Группа Г21
0314-0040

ГОСУДАРСТВЕННЫЙ СТАНДАРТ СОЮЗА ССР

БАШМАК С РЕЗИНОВЫМ НАКОНЕЧНИКОМ ФОРМОВОЧНЫЙ

Конструкция

Moulding shoe with rubber tip. Design

ОКП 39 6401

Дата введения 1975-07-01

УТВЕРЖДЕН постановлением Государственного комитета стандартов Совета Министров СССР от 29 марта 1974 г. N 734. Срок введения установлен с 01.07.75

ПРОВЕРЕН в 1985 г.

ВЗАМЕН [ГОСТ 11783-66](#)

* ПЕРЕИЗДАНИЕ (январь 1997 г.) с Изменениями N 1, 2, 3, утвержденными в августе 1980 г., июне 1985 г., мае 1992 г. (ИУС N 11-80, 9-85, 8-92)

Настоящий стандарт распространяется на формовочные башмаки с резиновым наконечником к пневматическим трамбовкам, применяемые для изготовления песчаных литейных форм и стержней ручным способом.

Требования пп.1-2.1; 2.3; 3.1 настоящего стандарта являются обязательными, другие требования - рекомендуемыми.

(Измененная редакция, Изм. N 3).

1. КОНСТРУКЦИЯ И РАЗМЕРЫ БАШМАКА С РЕЗИНОВЫМ НАКОНЕЧНИКОМ

1.1. Конструкция и размеры башмаков с резиновым наконечником должны соответствовать указанным на черт.1 и в табл.1.

1.2. Технические условия - по [ГОСТ 11801-74](#).

1.1, 1.2. (Измененная редакция, Изм. N 2).

1.3. Маркировать: обозначение башмака и товарный знак предприятия-изготовителя.

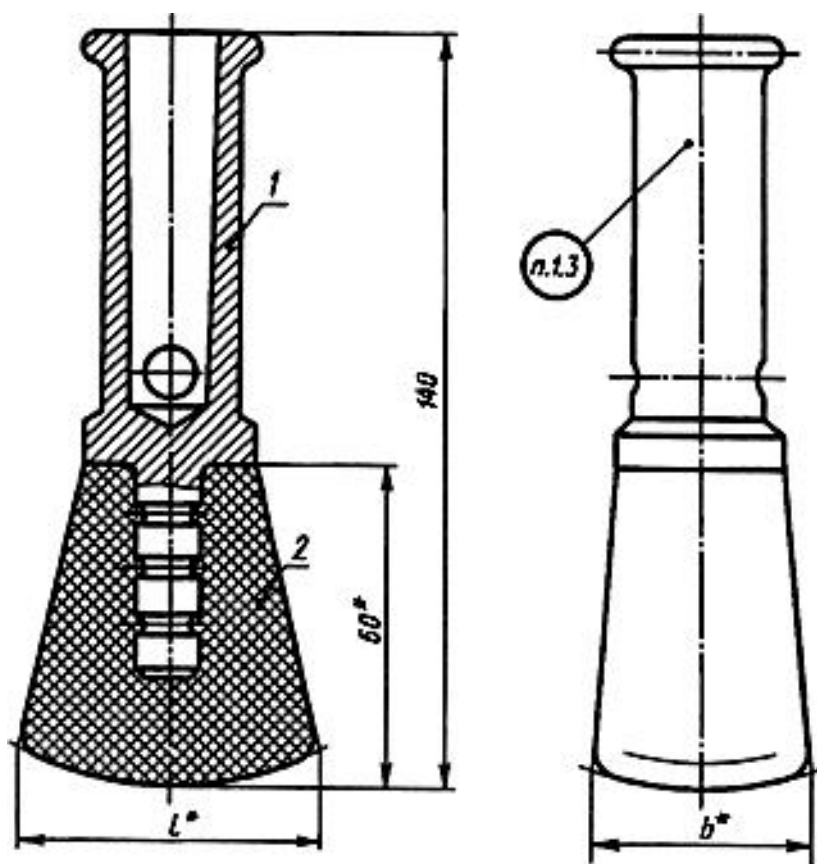

* Размеры для справок.

Черт.1

Таблица 1

Размеры в мм

Обозначение башмаков	<i>l</i>	<i>b</i>	Масса, кг (для справок)	Поз.1 Башмак Кол.1
				Обозначение деталей
Г002.297325.003	60	32	0,20	Г002.297325.003-01
Г002.297325.004	80	40	0,28	
Г002.297325.005	100	60	0,35	

Продолжение табл.1

Обозначение башмаков	Поз.1 Наконечник Кол.1
	Обозначение деталей
Г002.297325.003	Г002.297325.003-02
Г002.297325.004	Г002.297325.004-02
Г002.297325.005	Г002.297325.005-02

Пример условного обозначения башмака с резиновым наконечником $l = 60$ мм:

Башмак Г002.297325.003 ГОСТ 11783-74

2. КОНСТРУКЦИЯ И РАЗМЕРЫ БАШМАКА

2.1. Конструкция и размеры башмака (поз.1) должны соответствовать указанным на черт.2.

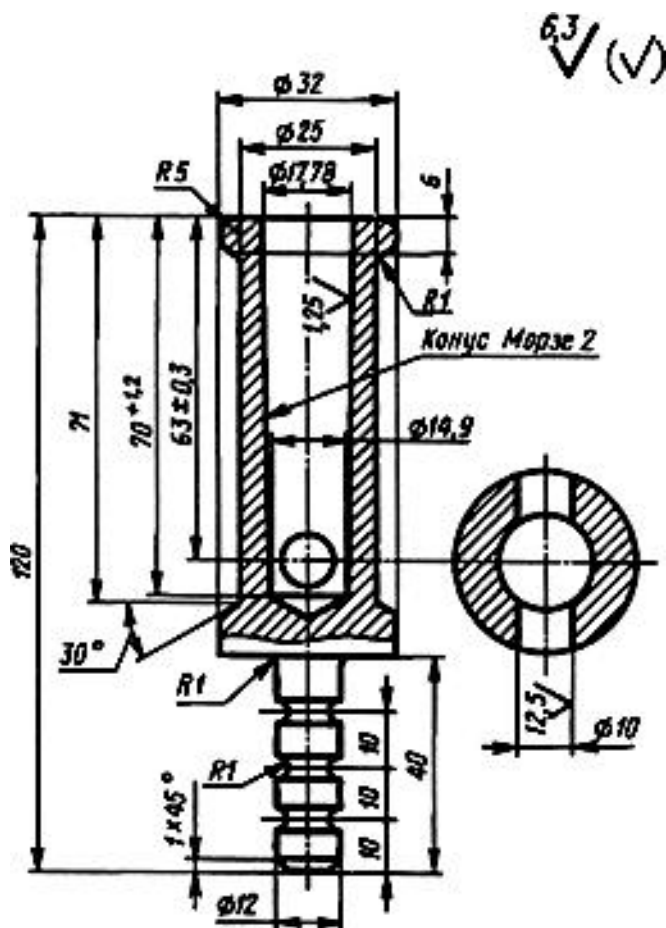

Масса - не более 0,13 кг (для справок)

Черт.2

Условное обозначение башмака:

Башмак Г002.297325.003-01 ГОСТ 11783-74

(Измененная редакция, Изм. N 1, 2, 3).

2.2. Материал - сталь марки 45 по [ГОСТ 1050-88](https://standart.gost.org/standart/gost/1050-88).

2.3. Неуказанные предельные отклонения размеров: отверстий - по Н14, валов - по h14, остальных - по $\pm \frac{IT14}{2}$.

(Измененная редакция, Изм. N 1).

3. КОНСТРУКЦИЯ И РАЗМЕРЫ НАКОНЕЧНИКА

3.1. Конструкция и размеры наконечника (поз.2) должны соответствовать указанным на черт.3 и в табл.2.

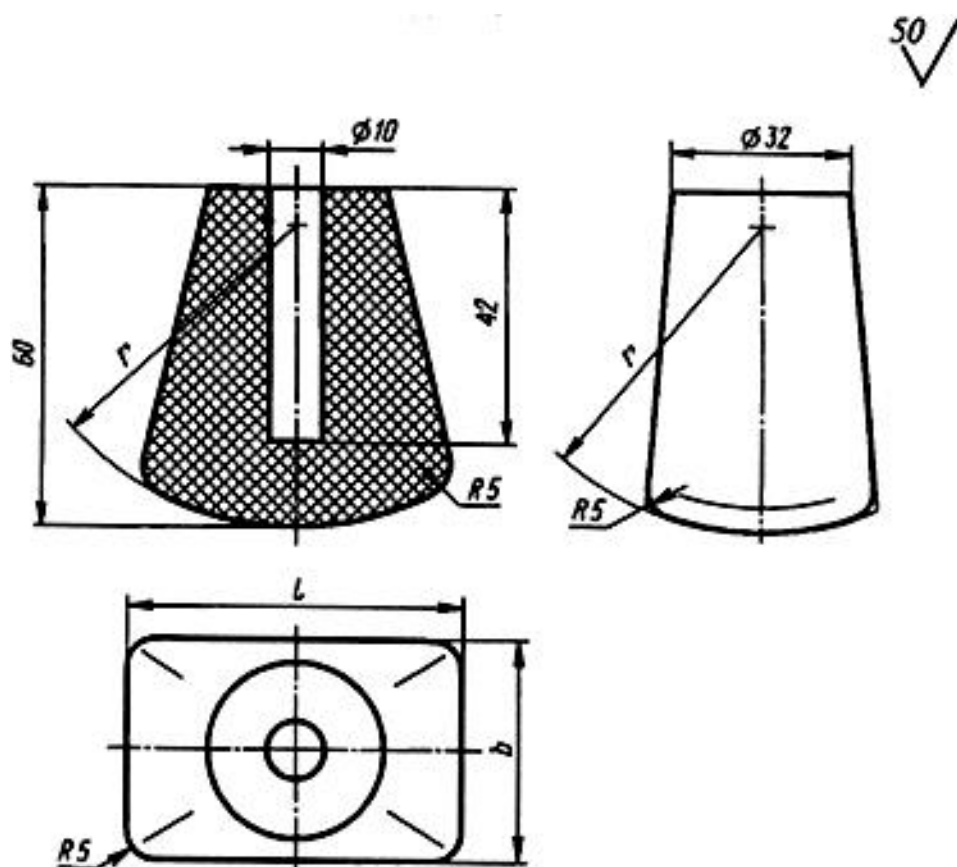

Черт.3

Таблица 2

Размеры в мм

Обозначение наконечников	l	b	r	Масса, кг, не более (для справок)
Г002.297325.003-02	60	32	60	0,07
Г002.297325.004-02	80	40	80	0,15
Г002.297325.005-02	100	60	100	0,22

Пример условного обозначения наконечника $l = 60$ мм:

Наконечник Г002.297325.003-02 ГОСТ 11783-74

3.2. Материал - пластина 2Ф-1-МБС-Т-60 [ГОСТ 7338-90](#).

3.1, 3.2. (Измененная редакция, Изм. N 3).

Текст документа сверен по:

официальное издание

Инструмент литейный формовочный и отделочный.

ГОСТ 11775-74-ГОСТ 11801-74, ГОСТ 19645-74,

ГОСТ 19646-74: Сб. ГОСТов. -

М.: Издательство стандартов, 1997